

Frederikssund kommune
Torvet 2
3600 Frederikssund

Att. Iben Bougut Andersen

Dato	Sagsnr.	Matr.nr.
7. august 2024	01.03.00-P19-77-24	7a Slangerup By, Slangerup

BYG OG LANDZONE

Torvet 2
3600 Frederikssund

Telefon 47 35 10 00

www.frederikssund.dk

CVR-nr.: 29 18 91 29

Bank 4319-3430270303

Telefontid:

Mandag 09.00 - 14.00
Tirsdag lukket
Onsdag 09.00 - 14.00
Torsdag 09.00 - 14.00
Fredag 09.00 - 12.00

Se øvrige åbningstider
på www.frederikssund.dk

Landzonetilladelse til læskure

Vi har behandlet din ansøgning om landzonetilladelse til op til 10 flytbare læskure af 3 m² på ejendommen Højager 20, 3550 Slangerup.

Landzonetilladelse på følgende vilkår

Vi giver hermed landzonetilladelse til op til 10 flytbare læskure på 3 m² på følgende vilkår:

- Læskurene må ikke kunne lukkes med en dør eller port
- Der må ikke gives vand eller foder i læskurene
- Læskurene må kun benyttes som læskur til dyr
- Læskurene skal nedrives/fjernes senest 1 år efter brugen som læskur er ophørt.

Bemærk

- Du skal også have byggetilladelse til projektet – du skal fremsende ansøgningen via Byg og Miljø: <https://www.bygogmiljoe.dk/>
- Du skal være opmærksom på, at byggetilladelsen kan indebære krav om at ændre bygningen, så den blandt andet opfylder brand-, isolerings og adgangskrav.
- Tilladelsen er omfattet af klageadgang – vi offentliggør tilladelsen på vores hjemmeside (se nedenfor)
- Du må ikke udnytte tilladelsen før klagefristen er udløbet. Du vil straks få besked, hvis der indgives klage over afgørelsen
- Tilladelsen skal udnyttes, inden der er gået 5 år. Hvis den ikke er udnyttet inden, bortfalder den (planlovens § 56)

Offentliggørelse

Tilladelsen bliver offentliggjort 7. august 2024 på www.frederikssund.dk/annoncering. Du skal være opmærksom på, at der kan blive klaget over tilladelsen, og at tilladelsen ikke må udnyttes, før klagefristens udløb. Se klagevejledningen. Hvis vi modtager klager, orienterer vi dig med det samme.

Begrundelse for afgørelse

Vi vurderer, at skurene ikke vil forringe oplevelsen af landskabet, da læskurene er af en beskeden størrelse og høre naturligt til i landzone.

Der lægges i afgørelsen vægt på, at der ikke må gives foder ellers vand i læskuret, samt at læskurene ikke må kunne lukkes med en dør eller port. Vilklårene er stillet for at sikre, at der ikke er tale om stalde.

For at sikre, at læskurene ikke overgår til en anden funktion, f.eks. et udhus, er der sat vilkår om, at læskurene kun må benyttes til dyr.

Til sidst er der stillet vilkår om, at læskurene skal rives ned og fjernes senest 1 år efter brugen af dyr er ophørt, dette for at sikre landskabet mod spredt byggeri.

Ansøgning

Der søges om op til 10 læskure af ca. 3 m². Læskuret måler 1,22 x 2,44 meter og er 1,8 meter højt.

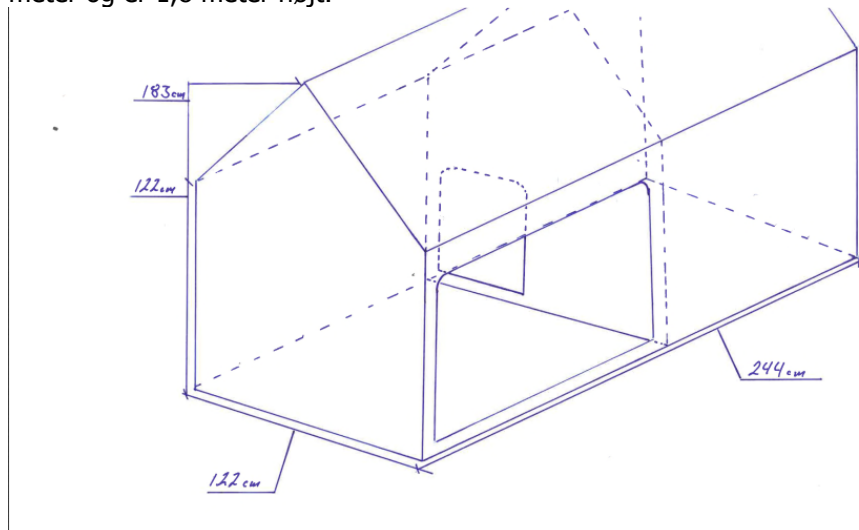

Figur 1 tegning af læskur/hytte

Læskurene er flytbare og bliver flyttet rundt inden for tre afgrænsede folde.



Figur 2 oversigt over folde og antal hytter på hver fold

Oplysninger om ejendommen

Ejendommen er en landbrugsejendom på 49 ha. Ejendommen drives som et AKA-center.

Ejendommen er i kommuneplanen 2021-2033 omfattet af følgende beskyttelsesinteresser:

Landskab

Området ligger inden for karakterområde 9 – Slangerup tunneldalslandskab og er i kommuneplanen udpeget som et område, der skal vedligeholdes. Karakterområdet er karakteristisk og i god tilstand.

Planlovens landzonebestemmelser

Opførelse af ny bebyggelse eller ændret anvendelse kræver landzonetilladelse, jf. planlovens § 35, stk. 1.

Landzonebestemmelsernes formål er at forhindre spredning af bebyggelse i det åbne land, som ikke er nødvendig for landbrugsdrift, skovbrug eller fiskeri.

For læskure

Vi har vurderet at dyreholdet på ejendommen har karakter af hobbybrug og at der ikke er tale om et husdyranlæg. Bygningen er derfor ikke omfattet af undtagelsen i planloven § 36 og kræver derfor en landzonetilladelse.

Naturbeskyttelse, Natura 2000 og bilag IV-arter

Jævnfør bekendtgørelse nr. nr. 1383 af 26/11/2016 om udpegning og administration af internationale naturbeskyttelsesområder, samt beskyttelse af visse arter, skal der foretages en vurdering af, om det ansøgte kan have en væsentlig påvirkning på et Natura 2000-område

eller kan medføre beskadigelse af yngle- og rasteområder for Bilag IV arter.

I henhold til Naturbeskyttelseslovens § 29 a må dyrearter, der er nævnt i bilag 3 (bl.a. spidssnudet frø, stor vandsalamander, markfirben og alle flagermusarter), ikke forsætligt forstyrres med skadelig virkning for arten eller bestanden. Forbuddet gælder i forhold til alle livsstadier af de omfattede dyrearter. Arternes yngle- og rasteområder, må heller ikke beskadiges eller ødelægges.

Det er vores vurdering, at de ansøgte læskure ikke forringer naturtyper eller medfører beskadigelse af bilag IV arter eller af yngle- og rastesteder for bilag IV arter.

Ejendommen ligger 3,6 km fra nærmeste Natura 2000 område nr. 139, Øvre Mølleådal, Furesø og Frederiksdal Skov, H123 og F109. På grund af sagens karakter og afstand til Natura 2000 område er det vores vurdering at der ikke sker væsentlig påvirkning af Natura 2000 området.

Vi har ikke kendskab til forekomst af IV arter på ejendommen.

Området benyttes nu til dels fold og dyrkede marker. Vi har derfor vurderet, at det ansøgte ikke vil påvirke beskyttet natur eller arter. Vi vurderer samtidig, at der ikke sker skade på yngle- og rasteområder for bilag IV arter.

Lovgrundlag

- Denne afgørelse er truffet efter planlovens § 35 stk. 1 – landzonebestemmelserne.
- Naboorientering kan undlades, jf. planlovens § 35, stk. 5.
- Vurderingen af, om der er dyrearter, som er "truede" har vi foretaget på baggrund af EU's Habitatdirektiv (bilag IV).
- Tilladelsen er gyldig i 5 år ifølge planlovens § 56.
- Klageadgangen er fastlagt i planlovens § 58 stk. 1, nr. 1.
- Kopi er sendt til en række myndigheder og foreninger med baggrund i klageretten i planlovens § 59.

Naboorientering

Sagen er afgjort uden forudgående naboorientering / partshøring, da vi vurderer, at sagen er af underordnet betydning for de omboende, blandt andet fordi afstanden til nærmeste naboer er mere end 200 meter mod syd.

Klagevejledning

Du kan klage over afgørelsen til Planklagenævnet. Klagefristen er 4 uger fra offentliggørelsen af afgørelsen på Frederikssund kommunes hjemmeside: www.frederikssund.dk/annoncering.

Klagen skal sendes via klageportalen. Du finder et link til Klageportalen www.borger.dk (søg efter klageportal). Når du klager, skal du betale et

gebyr. Du kan læse mere om klagemuligheden samt prisen for at klage på deres hjemmeside: www.naevneneshus.dk/planklagenaevnet

Planklagenævnet skal som udgangspunkt afvise en klage, der kommer uden om Klageportalen, hvis der ikke er særlige grunde til det. Hvis du ønsker at blive fritaget for at bruge Klageportalen, skal du sende en begrundet anmodning til Frederikssund Kommune. Vi videresender herefter anmodningen til Planklagenævnet, som træffer afgørelse om, hvorvidt din anmodning kan imødekommes.

En eventuel klage har opsættende virkning, medmindre Planklagenævnet bestemmer andet. Hvis vi modtager en klage, underretter vi dig straks.

Klageberettiget er:

- Enhver med retlig interesse i sagens udfald
- Miljøministeren
- Landsdækkende foreninger og organisationer, der som hovedformål har beskyttelsen af natur og miljø
- Landsdækkende foreninger og organisationer, der som hovedformål har varetagelsen af væsentlige brugerinteresser inden for arealanvendelsen

Søgsmål til prøvelse af afgørelsen skal være anlagt inden 6 måneder fra offentliggørelsen af afgørelsen.

Afgørelsen er sendt til orientering til

Ejere

Roskilde Museum, museumslov@romu.dk

Dansk Botanisk Forening, nbu_sj@botaniskforening.dk

Danmarks Naturfredningsforening, dnfrederikssund-sager@dn.dk

Danmarks Ornitologiske Forening, natur@dof.dk, frederikssund@dof.dk

Friluftsrådet, Frederikssund@friluftsradet.dk, lokalraad@friluftsradet.dk

Venlig hilsen

Sofie Amalie Erbs-Maibing
Landzonemedarbejder